

## ●器具の設置方法

1 ベースを設置してください。

**操作** ベースを安定した平らな所に置いてください。不安定な場所に設置しますと、転倒や破損の原因となります。

2 照明器具を取り付けてください。

**操作** 照明器具のアームホルダ部をベースに差し込んでください。

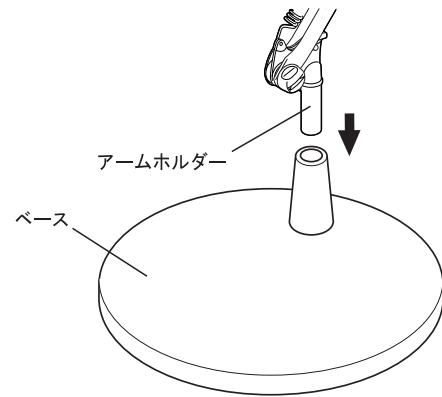

3 ジャックをつないでください。

**操作** 本体側と電源アダプタ側のジャックをつないでください。

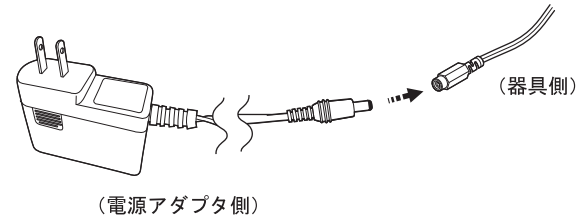

4 電源アダプタを差し込んでください。

**操作** 電源アダプタをコンセントに差し込んでご使用ください。

## ●セードとアームの位置調節

**警告** 出荷時は固定した状態になっております。ご使用中にゆるんだ場合は軽くしめ直してご使用ください。  
調節ツマミを締め付け過ぎると、破損の原因となります。

**お願い** ご使用中、ゆるんだ場合は、調節ツマミを軽くしめてください。その際、調節ツマミは絶対にゆるめないでください。部品がはずれ故障・破損の原因になります。

**禁止** 下図の使用回転範囲をこえた後方に、アームを回して使用しないでください。アームやセードなどの重みでベースが不安定になり、落下した場合、火傷、ケガ、火災の原因になります。

【上から見た図】

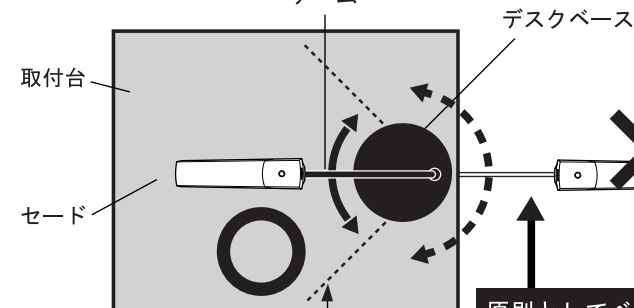

※アームの使用回転範囲は、デスクベース前方の取付台側で90°以内。

原則としてベースより後ろに回した状態では使用禁止。

セードの回転(300度)

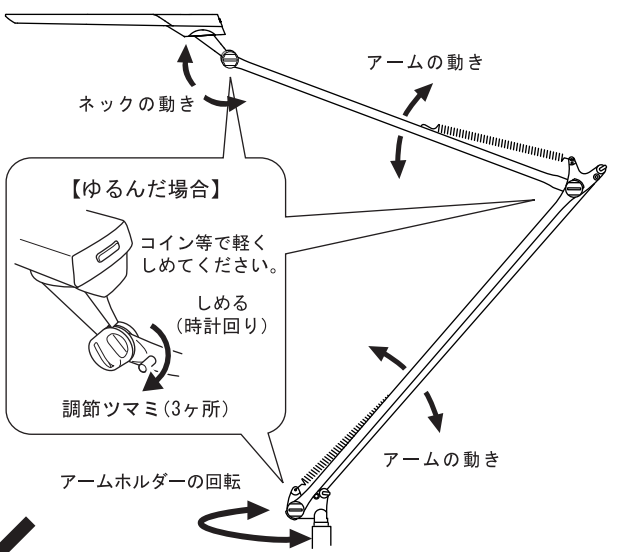
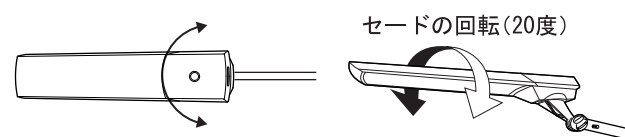

【ゆるんだ場合】  
コイン等で軽くしめてください。  
しめる(時計回り)  
調節ツマミ(3ヶ所)

## ●照明器具のご使用方法

【センサの操作方法】

● ON/OFFさせる場合

下図のようにセンサに手を約1～2秒かざしてください。かざす毎にON/OFFを繰り返します。

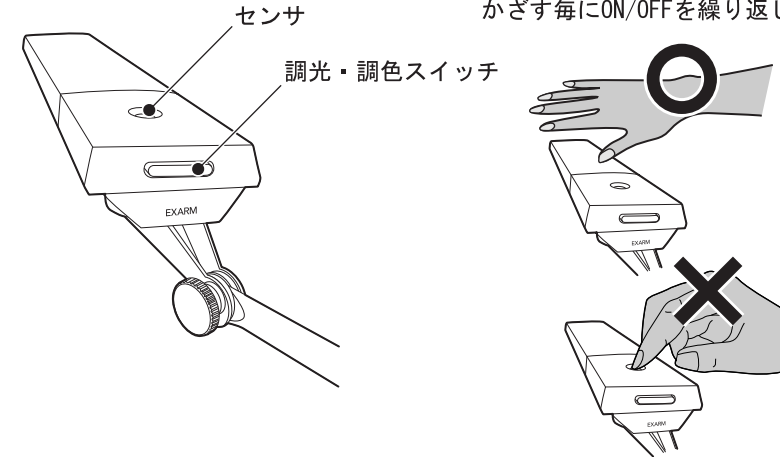

**禁止** 下図のように指等でセンサを触らないでください。センサが汚れセンサが正常に作動しなくなります。

**注意** ご使用中にセンサが正常に作動しなくなった場合、センサ部が汚れている場合がございます。その際は柔らかい布等でセンサ部の汚れを取ってください。

【調光・調色スイッチの操作方法】

● 調光させる場合

Aを押すと100%→20%→100%の間を5段階で調光します。  
※Aを長押しすると、OFFになります。

● 調色させる場合

Bを押すと6500kl→2700kl→6500klの間を5段階で調色します。

● 初期状態に戻したい場合

Bを長押しすると初期状態に戻ります。  
※初期状態→色：中間/明るさ：Max

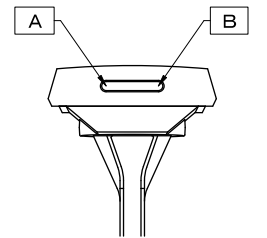

スイッチ部を正面から見た図

## ●使用上の注意

**注意** アームとネックの折れ曲がる部分(矢印の箇所)をつかんでアームやネックを動かさないでください。手をはさむ恐れがあり危険です。

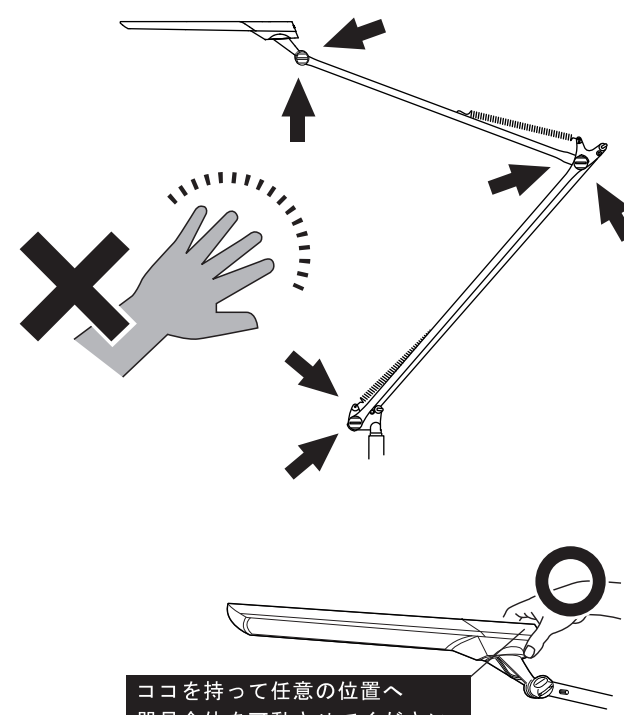

**禁止** ベットやまくら元では使用しないでください。落下した場合、火傷、ケガ、火災の原因になります。

**禁止** ベースホルダーは樹脂製のため、屋外での使用や油、シンナーが付着したまま使用しないでください。割れが発生して落下した場合、火傷、ケガ、火災の原因になります。

**禁止** カーテンなど、可燃物の近くで使用しないでください。火災の原因になります。

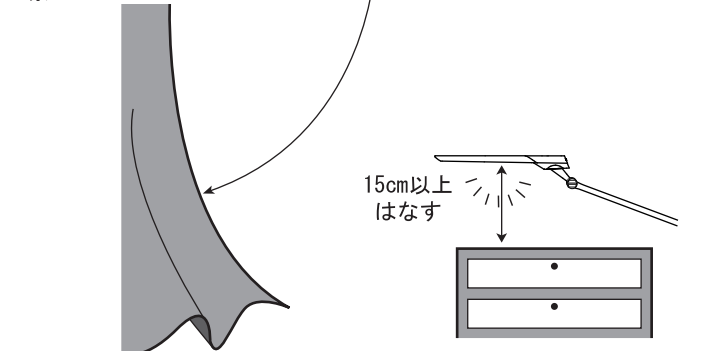

**お願い** 点灯時は、ランプを必ず物から15cm以上はなしてご使用ください。近づけ過ぎると火災の原因になります。

**お願い** 就寝時、外出時は、電源コードを抜いてください。