

●クランプの取付方法

❗ クランプは平らで固い取付台に、しっかり取付けてください。取付け後、落下する恐れがないか、再度確かめてください
お願い

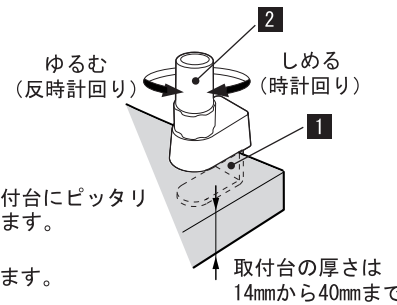

- クランプ金具が取付台にピッタリつくまで押し込みます。
- しっかり締め付けます。

❌ クランプの締めつけで、「締めキズ」がつかないよう家具などを、取付台にしないでください。程度によっては財産価値を損なう場合が想定されます。

❌ 下図のような《不安定な取付け》はしないでください。落下した場合、火傷、ケガ、火災の原因になります。

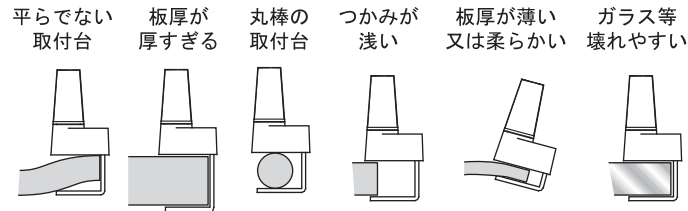

●器具の設置方法

1 クランプを取り付けてください。

操作 クランプの取付方法をご覧になり取り付けてください

2 照明器具を取り付けてください。

操作 照明器具のアームホルダ部をクランプに差し込んでください。

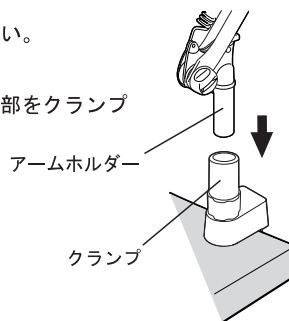

3 ジャックをつないでください。

操作 本体側と電源アダプタ側のジャックをつないでください

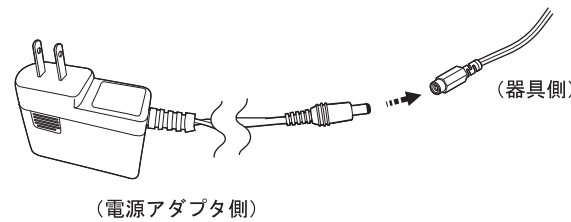

4 電源アダプタを差し込んでください。

操作 電源アダプタをコンセントに差し込んでご使用ください

●セードとアームの位置調節

セードの回転(300度)

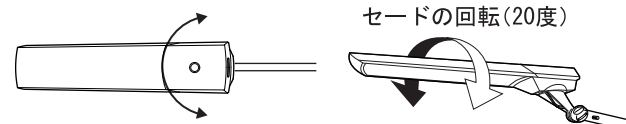

セードの回転(20度)

警告 出荷時は固定した状態になっております。ご使用中にゆるんだ場合は軽く締め直してご使用ください。
調節ツマミを締め付け過ぎると、破損の原因となります。

❗ ご使用中、ゆるんだ場合は、調節ツマミを軽く締め直してください。その際、調節ツマミは絶対にゆるめないでください。部品がはずれ故障・破損の原因になります。

❌ 下図の使用回転範囲をこえた後方に、アームを回して使用しないでください。アームやセードなどの重みでベースが不安定になり、落下した場合、火傷、ケガ、火災の原因になります。

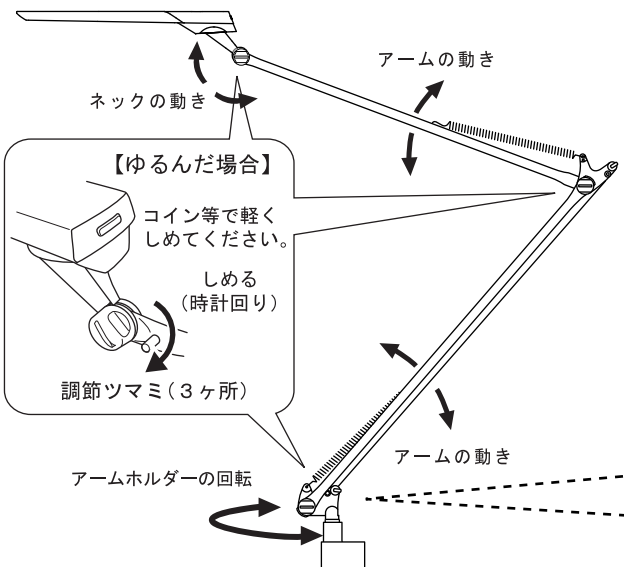
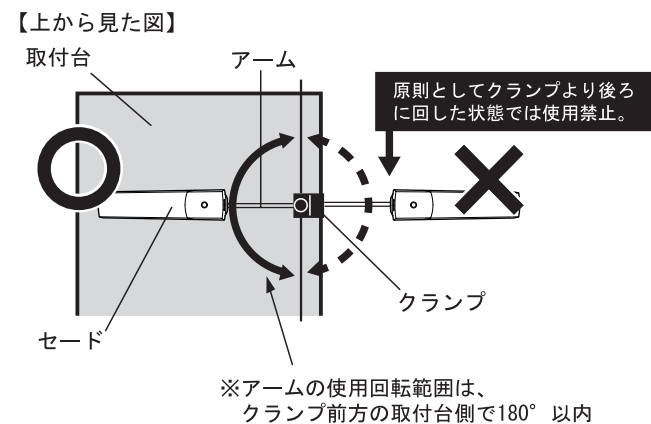

●照明器具のご使用方法

【センサの操作方法】

● ON/OFFさせる場合

下図のようにセンサに手を約1~2秒かざしてください。かざす毎にON/OFFを繰り返します。

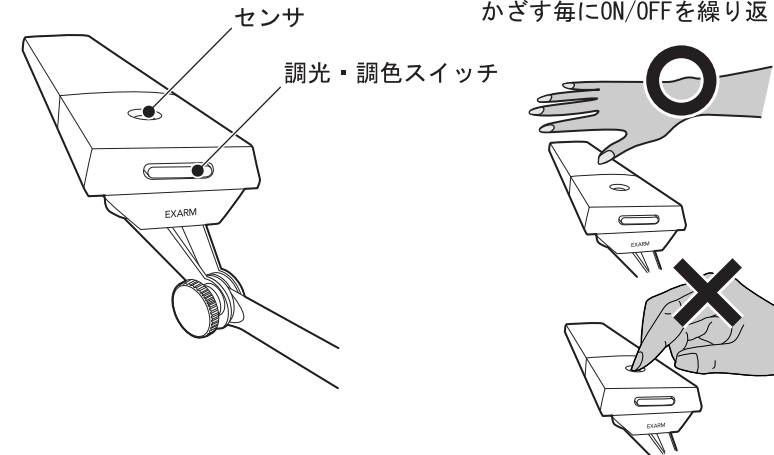

❌ 下図のように指等でセンサを触らないでください。センサが汚れセンサが正常に作動しなくなります。

注意 ご使用中にセンサが正常に作動しなくなった場合、センサ部が汚れている場合がございます。その際は柔らかい布等でセンサ部の汚れを取ってください。

【調光・調色スイッチの操作方法】

● 調光させる場合

Aを押すと100%→20%→100%の間を5段階で調光します。
※Aを長押しすると、OFFになります。

● 調色させる場合

Bを押すと6500kl→2700kl→6500klの間を5段階で調色します。

● 初期状態に戻したい場合

Bを長押しすると初期状態に戻ります。
※初期状態→色：中間/明るさ：Max

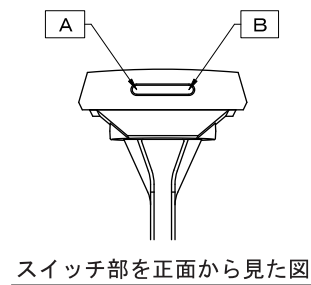

●使用上の注意

❗ アームとネックの折れ曲がる部分(矢印の箇所)をつかんでアームやネックを動かさないでください。
注意 手をはさむ恐れがあり危険です。

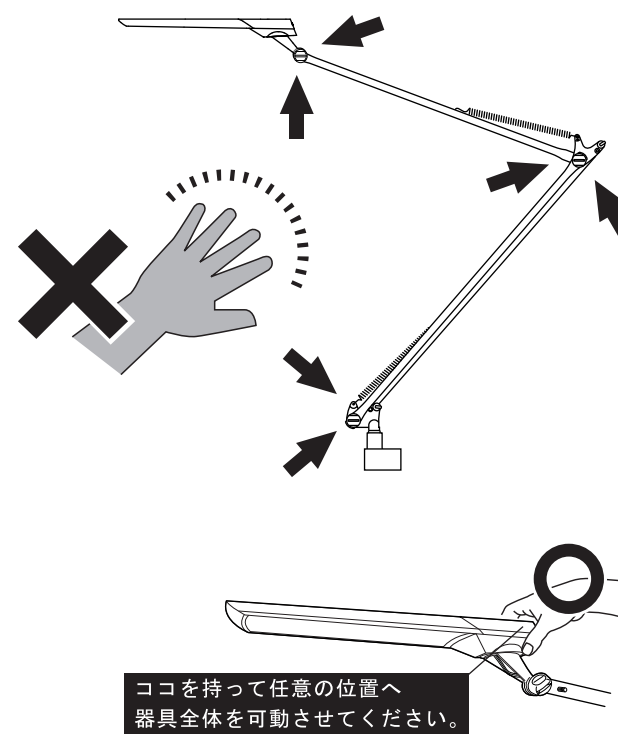

ココを持って任意の位置へ器具全体を可動させてください。

❌ ベットやまくら元では使用しないでください。クランプが外れ落下した場合、火傷、ケガ、火災の原因になります。

❌ クランプは樹脂製のため、屋外での使用や油、シンナーが付着したまま使用しないでください。割れが発生して落下した場合、火傷、ケガ、火災の原因になります。

❌ カーテンなど、可燃物の近くで使用しないでください。火災の原因になります。

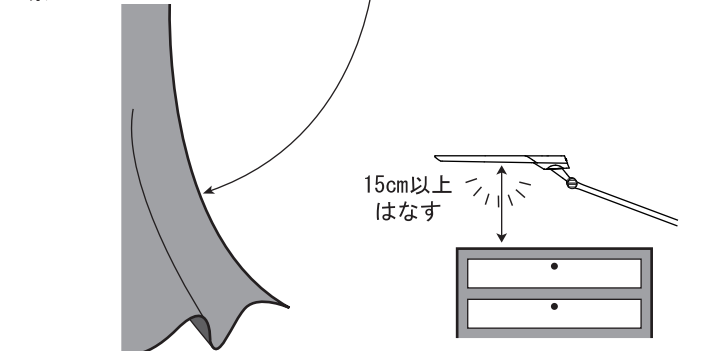

❗ 点灯時は、ランプを必ず物から15cm以上はなしてご使用ください。近づけ過ぎると火災の原因になります。

❗ 就寝時、外出時は、電源コードを抜いてください。